

MEMORIA DE SOSTENIBILIDAD

MercadoIT
Rethink | Reimagine | Retech

2023

Tabla de contenidos

_Memoria Sostenibilidad 2023



01

Indicadores de progreso

02

Carta de los fundadores

03

Quiénes somos y cómo actuamos: 10 años de MercadoIT

04

Misión, visión, propósito y valores

05

Nuestros Compromisos / Nuestros ODS

06

Roadmap 2024



Rethink | Reimagine | Retech

Somos Rentología

En MercadoIT nos dedicamos al **reacondicionamiento de equipos tecnológicos** y de telecomunicaciones con el objetivo de alargar la vida útil de los equipos un 80% más. Les damos una segunda vida, ayudamos a las organizaciones a conseguir equipamiento profesional, asequible y de calidad con el mínimo impacto medioambiental, reduciendo su huella de carbono de clientes y proveedores.

En MercadoIT tenemos una idea clara, estamos comprometidos y con el firme propósito de transformar positivamente la vida de las personas y asegurar un futuro mejor para el planeta.

Estamos comprometidos con nuestros empleados, sociedad y el planeta, detectamos necesidades y trabajamos en ellas, en MercadoIT la sostenibilidad forma parte de nuestro proceso productivo y desarrollo de negocio.

Indicadores de progreso

Gobernanza	Ambiental	Social
Inversión en horas de innovación de auditorias de los productos	Inversión en materia medioambiental y de sostenibilidad	Representación femenina en plantilla
2023 - 40 2022 - N/A	2023 - 13.800 2022 - 4.500	2023 - 28% 2022 - 35%
Conducta Ética: Formación a los empleados sobre el código ético y de conducta	Número de equipos reacondicionados	Horas de formación
2023 - 8% 2022 - 0%	2023 - 67.968 2022 - 66.045	2023 - 717 2022 - 59
Inversión Certificación ISO 9001 y 14001 a 10/2023	Tn residuo tecnológico evitado	
2023 - 8.813 2022 - 5.025	2023 - 123 2022 - 32	
	Ratio de emisiones: Alcance 1 y 2 (tn eq CO2)	
	2023 - 21,25 2022 - 19,82	

Carta de los fundadores



Mercado IT nace con una vocación y una misión clara, RE-evolucionar el sector IT creando un modelo de negocio circular, sostenible y de impacto.

Integrar la sostenibilidad en la toma de decisiones estratégicas y tácticas para afrontar los retos globales actuales que aúnan rentabilidad y sostenibilidad.

Tratamos de llevar a cabo una revolución consciente que nos permita reducir los residuos tecnológicos, luchar contra la obsolescencia programada y poner al alcance de cada vez más usuarios y empresas un equipamiento tecnológico profesional de máximo nivel, calidad y fiabilidad.

Actuamos por convicción y no por obligación.

Desde la dirección presentamos la Memoria de Sostenibilidad de MercadoIT 2023 donde os hacemos partícipes de nuestro compromiso y acciones.



MENSAJE DE LOS CEO

MercadoIT
Rethink | Reimagine | Retech

 Desde el inicio hace más de diez años hemos tenido vocación de empresa con propósito apostando por una tecnología responsable en una economía circular. Una tecnología rentable para las empresas y respetuosa para el entorno.



Más allá de reducir los residuos o luchar contra la obsolescencia temprana, reacondicionar equipamiento tecnológico profesional es para nosotros una manera de revolución consciente.

Este modelo de negocio nos permite enfocar el cambio desde las tres vertientes de la circularidad: Medioambiental, social y económica. Y hacerlo de manera transversal en nuestras relaciones con clientes, proveedores y la sociedad en general.

Este 2023 hemos definido una estrategia clara de sostenibilidad que irá en todo momento de la mano de la estrategia general de la empresa. Con ello buscamos generar transparencia y fiabilidad en nuestros procesos y afianzar nuestro compromiso con todos los grupos de interés y también con el planeta.

Llevamos años un paso por delante de la legislación en materia de circularidad, cumpliendo futuros requisitos y la transposición de directivas aplicables, diligencias o la nueva agenda del consumidor. Creemos que hay que actuar por convicción y no solo por obligación.

A través de nuestro departamento de Sostenibilidad y Responsabilidad Social Empresarial nos hemos adherido al Pacto Mundial Europeo de las Naciones Unidas y estamos alineando nuestra actividad con los Objetivos de Desarrollo Sostenible y la Agenda 2030.

Continuaremos trabajando juntos y priorizando la tecnología sostenible para ayudar a agentes de mercado, a los grupos de interés y a todas las personas a conseguir un mañana más verde y justo para todas las futuras generaciones.



Promovemos el trabajo digno y aportamos crecimiento económico en el entorno empresarial local y nacional.



Reacondicionar nos permite adaptarnos a sus necesidades y garantizar su perfecto funcionamiento.



Evitamos la fabricación y desecho de 75t de waste al año. Ayudamos a preservar los entornos naturales y la reducción de CO2.



Promovemos alianzas con el sector público-privado y la sociedad civil, para contribuir conjuntamente al desarrollo sostenible.

Firmado:
David Llusar
Jaume López

- _ 10 años de **Rethink, Reimagine, Retech**
- _ 10 años de **Refurbishment**
- _ 10 años de **Evolución tecnológica**
- _ 10 años de **Conciencia ecológica**
- _ 10 años de **Circularidad**
- _ 10 años de **Rentología**

**Quiénes somos y
cómo actuamos**



Quiénes somos y cómo actuamos: 10 años de MercadoIT



Ay, como hemos cambiado... (como la canción...)

Hemos pasado de trabajar en un pequeño local formado por los 2 fundadores y un equipo de 4 personas, a un equipo de 26 personas, más 6 personas internacionales externos.

En MercadoIT hemos creído en el firme convencimiento de prolongar la vida útil de los equipos en desuso, en alargar su vida, reducir basura tecnológica y ayudar a nuestros clientes y proveedores a adquirir equipamiento de alta calidad, con las mismas prestaciones mejorando su cuenta de resultados.

Es aquí donde nace la **Rentología: Rentabilidad y Ecología unidas**, somos más rentables invirtiendo en el planeta.

RETHINK – REIMAGINE – RETECH

Refurbishing: Como Propuesta de Valor Sostenible

Hablar del movimiento refurbish, es hablar de una palanca del cambio en la economía circular, promoviendo la reutilización de productos y la reducción de residuos. MercadoIT contribuye a este cambio, somos pioneros en España en Rentología, apostamos por un consumo más responsable y consciente, evitamos la producción de nuevos productos, creamos empleabilidad, nos exigimos innovación y mejora continua en nuestros procesos de reparación y recuperación de activos.

MercadoIT ayuda a reducir el impacto ambiental y proporciona beneficios económicos y sociales.

En MercadoIT, hemos hecho del Refurbishing nuestro negocio. Nos dedicamos a transformar dispositivos tecnológicos usados, garantizando su calidad y funcionalidad. Nuestra misión es ofrecer tecnología asequible y sostenible, reduciendo al mismo tiempo el impacto ambiental. A través de procesos eficientes y una cadena de suministro optimizada, hemos logrado posicionarnos como líderes en el mercado de productos reacondicionados español, demostrando que la sostenibilidad y la rentabilidad pueden ir de la mano.

Rigth to repair: Unámonos a la revolución

Esta iniciativa global aboga por el derecho reparar y empoderar a los consumidores a mantener su propio equipamiento promoviendo la sostenibilidad y circularidad. A esto MIT lo llama Rentología.

Las empresas tecnológicas dificultan la reparación de sus productos, obligando a los usuarios a depender de sus actualizaciones o a comprar nuevos equipos. Esto fomenta un consumo excesivo de tecnología. Con la Rentología, nos dirigimos hacia una era de concienciación ecológica y una sociedad más responsable con sus recursos y el planeta. Este enfoque evita el desperdicio de tecnología en buen estado, reduce costos y disminuye la dependencia de algunos fabricantes oficiales.

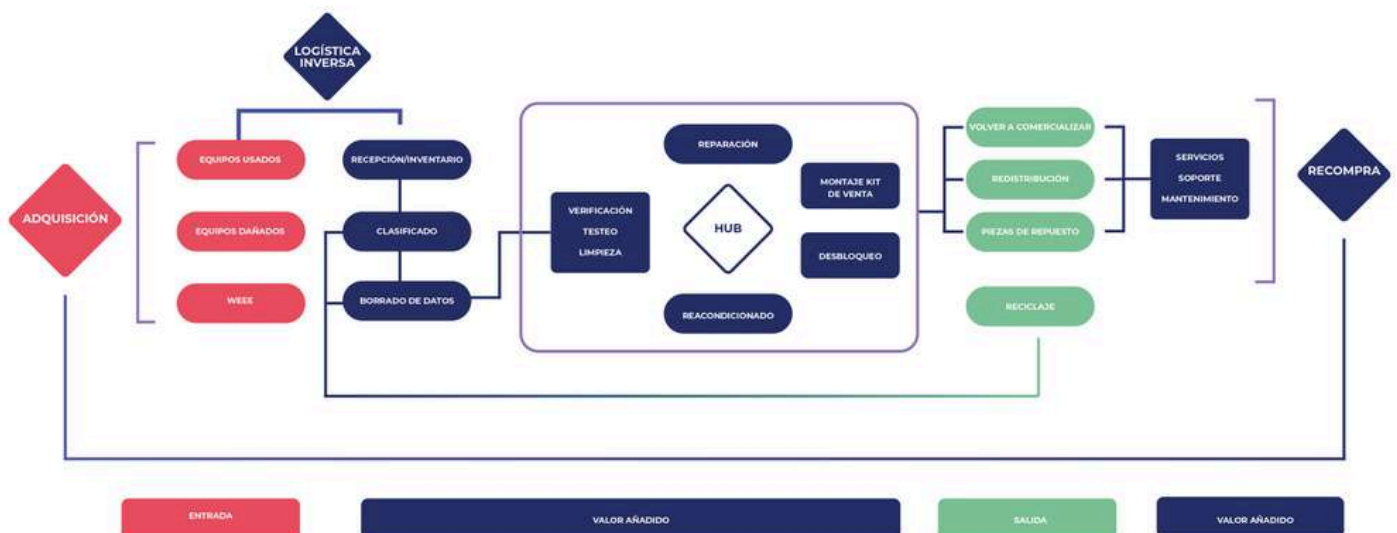

Nuestro modelo de circularidad

Hitos de MercadoIT



Evolución de nuestra marca



MISIÓN, VISIÓN, PROPÓSITO Y VALORES



Misión - Retech

Transformar la relación de la sociedad con la tecnología mediante el reacondicionamiento de equipos tecnológicos, promoviendo la sostenibilidad, la accesibilidad y la responsabilidad ambiental.

Visión - Reimagine

Posicionar la industria IT como una solución para los desafíos ambientales y tecnológicos globales, y a la tecnología reacondicionada como una palanca clave para el cambio positivo y la sostenibilidad en el planeta.



Propósito - Rethink

Repensar la interacción de la sociedad con la tecnología, promoviendo una transición hacia una economía circular. Nos esforzamos para que cada equipo tecnológico reacondicionado no sólo cumpla con las necesidades de nuestros clientes, sino que también contribuya positivamente al planeta.

Reducir, recomprar, reparar, reutilizar, reacondicionar, reciclar...
Sí, pero primero repensar.

VALORES



- 1. Circularidad:** Somos una empresa circular, que trabaja para favorecer la transición de una economía lineal a una circular. Nuestro proceso productivo y comercial está basado en un esquema de negocio circular.
- 2. Sostenibilidad:** Nuestra actividad promueve prácticas empresariales que reducen el impacto ambiental y fomentan la sostenibilidad en la industria tecnológica.
- 3. Calidad:** Ofrecemos equipos con las mejores prestaciones con condiciones económicas más favorables y los apoyamos con servicios de máxima calidad que cumplan las expectativas de nuestros clientes.
- 4. Innovación:** Buscamos constantemente nuevas formas de mejorar nuestros procesos internos y externos, para promover la mejora tecnológica y empresarial.
- 5. Responsabilidad:** Asumimos la responsabilidad de nuestras acciones y decisiones, velando por el bienestar de la sociedad y el medio ambiente.
- 6. Accesibilidad:** Trabajamos para hacer que la tecnología sea más accesible para todos, ofreciendo soluciones asequibles y adaptadas a las necesidades reales de nuestros clientes a la vez que favorecemos el trabajo y el tejido empresarial local.
- 7. Humanidad:** Queremos ser un puente entre la tecnología y las personas, especialmente de aquellas que tienen un menor acceso a la misma. Trabajamos con colectivos desfavorecidos, formando en economía circular y democratizando el acceso a la tecnología a aquellas pymes/emprendedores/personas que de otra manera lo tendrían más difícil.

MercadoIT en cifras



Hemos recopilado datos esenciales sobre nuestra actividad, incluyendo información de interés de nuestros empleados, clientes, facturación, proyectos y consumos.

Estos indicadores reflejan nuestro compromiso con la sostenibilidad, la eficacia y nuestros grupos de interés, destacando nuestro desempeño y dedicación en todos los ámbitos de la organización.



5.724.112,49 €

DE FACTURACIÓN

2.581.141 €

EN PROVEEDORES

14.015 €

DESTINADOS A FINES SOCIALES

685

NÚMERO DE CLIENTES

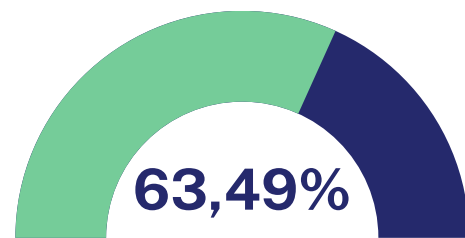

Satisfacción de los clientes

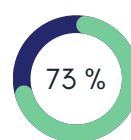

Promotores

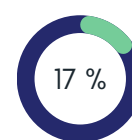

Pasivos

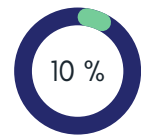

Detractores



26 personas

10 mujeres

16 hombres

8 nacionalidades

Nuestras emisiones



Os presentamos los datos detallados sobre nuestras emisiones de CO2. Estas cifras reflejan nuestro esfuerzo continuo por minimizar el impacto ambiental de nuestras operaciones y promover prácticas más ecológicas en la industria tecnológica.

Fuentes de emisión	% total	Tn CO2
Combustibles fósiles flota	7,10%	5,1947
Consumo electricidad	21,96%	16,0568
Consumo de agua	0,05%	0,0333
Consumo de papel	0,01%	0,0052
Generación de residuos	27,43%	20,0578
Desplazamientos profesionales externos	33,34%	24,3828
Desplazamientos in itinere	10,12%	7,4009

Emisiones por alcance

Resumen por Alcances Tn de CO2 eq.

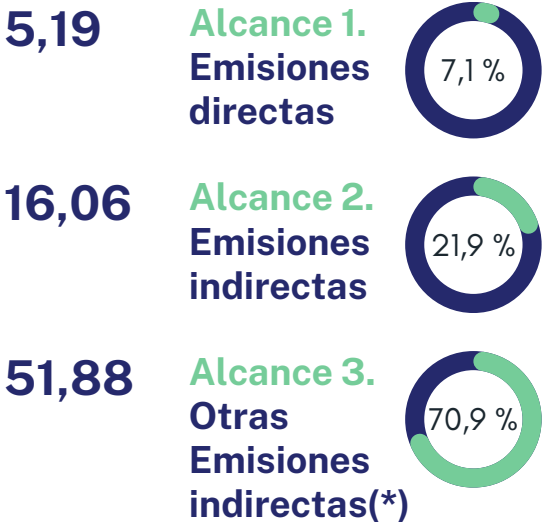

Alcance - 3 (*): No incluidos los desplazamientos de entregas y recogida de material

INDICADORES PARA EL AÑO DE CÁLCULO

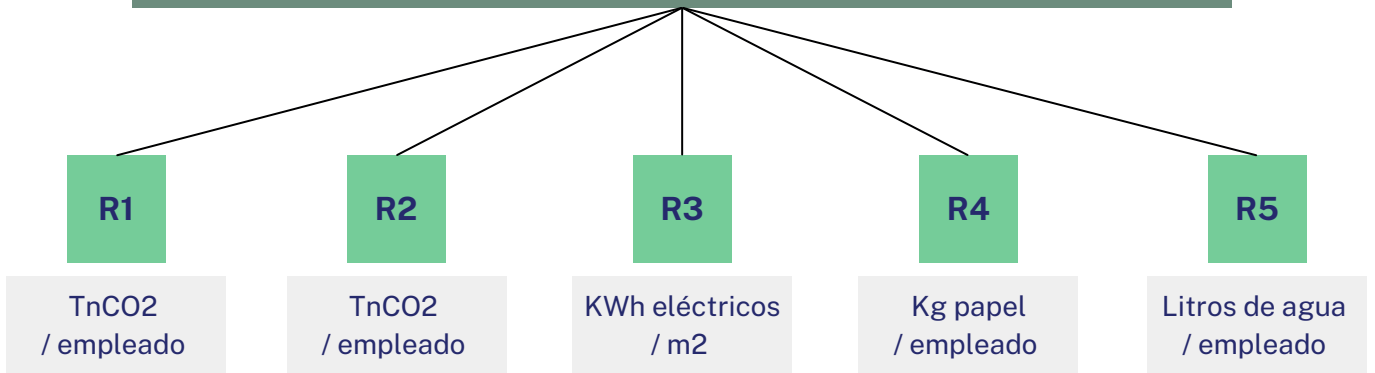

PROYECTOS		% éxito
6	Reducir los residuos de cartón y plásticos 40% (Finales 2023-2024)	10%
1	Instalación paneles solares (Firma proyecto)	10%
1	Formaciones internas en sensibilización ambiental (% hrs)	15%
1	Sensibilización en nuestra cadena de suministros	-
1	Reutilización consumibles (cajas / palets)	57,14%
1	Certificación ISO 9001 y 14001	100%





NUESTROS COMPROMISOS, NUESTROS ODS

Impulsar la circularidad IT. Ponemos fin al usar y tirar.

El mundo produce cada año unos 54 millones de toneladas de residuos electrónicos. Según el informe "Global E-Waste Monitor 2020", llevado a cabo por la Universidad de las Naciones Unidas, la Unión Internacional de Telecomunicaciones (UIT) y la Asociación Internacional de Residuos Sólidos (ISWA) se estimaba que se generaron aproximadamente 53.6 millones de toneladas métricas de residuos electrónicos en 2019 a nivel mundial, de los que sólo se recoge y recicla el 17,4%. Se calcula que el valor de las materias primas desaprovechadas en la basura tecnológica asciende a 53,5 mil millones de €.

En MIT no solo trabajamos en la circularidad IT, durante 2023 hemos iniciado un proyecto interno que se seguirá durante 2024 cuyo objetivo es reducir los residuos de cartón y plástico un 40%, instalación de paneles solares.



Brecha digital. Acceso a Internet.

Según la Unión Internacional de Telecomunicaciones (UIT) en su informe "Medir la Sociedad de la Información 2021", a fines de 2020, aproximadamente el 53.6% de la población mundial tenía acceso a Internet. Durante 2023 hemos trabajado en 3 proyectos junto con las organizaciones Formación Senegal y Fundación Canaria Martínez hermanos, hemos donado:

- 153 equipos microinformática
- Donación dineraria 500€ (20 camas en el Hospital de Senegal)
- Hemos recibido donaciones con fines sociales 52 pantallas y 50 PCs para donarlo.

"La transformación digital no conoce fronteras ni sectores."



Apoyar las formaciones en STEM

Nuestros principales objetivos a futuro en materia de RSC se centran en la reducción de la brecha digital, abordando tanto las disparidades de género como las desigualdades sociales. También queremos contribuir a un mundo más equitativo en igualdad de oportunidades facilitando el acceso de mujeres y niñas a entornos STEM (Ciencia, Tecnología, Ingeniería y Matemáticas), empoderándolas para prosperar en estos campos y ayudando a forjar un futuro más inclusivo, más enriquecedor y prometedor para todas.

#SinergiasSostenibles poner el foco en REFURBISHMENT - planeta – sociedad

Enfocamos nuestros esfuerzos en impactar de forma significativa tanto en el planeta como en la sociedad. Esta estrategia no solo a reduce los residuos electrónicos y conserva los recursos naturales, sino que también promueve el acceso a la tecnología asequible, crea empleos y refuerza la responsabilidad social corporativa. Al implementar políticas adecuadas, fomentamos la concienciación y establecer colaboraciones estratégicas #SinergiasSostenibles puede desempeñar un papel crucial en la promoción de un sector IT más sostenible y equitativo.

- 1er Trimestre 2023

Análisis de materialidad con distintos agentes de distintos sectores.

- Junio de 2023.

Mesa redonda "Soluciones para la transformación del sector IT hacia un modelo sostenible"

Alianzas para la consecución de los ODS

4	Sesiones individuales con grupos de interés	64 hrs
1	Mesa redonda	16 invitados
10	Representación femenina en plantilla	28%

Certificaciones ISO 9001 y 14001

Certificarnos en ISO 9001 e ISO 14001 en el sector de Refurbishing IT implica implementar y mantener sistemas de gestión que cumplan con los estándares internacionales de calidad y medio ambiente. Esto incluye establecer procesos eficientes, fomentar una cultura de mejora continua dentro de la organización, y siempre mantener el enfoque en los aspectos ambientales y de sostenibilidad que caracterizan a MercadoIT.

Octubre de 2023 Certificados en ISO 9001 y 14001 por SGS



Certificado
ISO 9001:2015



Certificado
ISO 14001:2015



Nuestros compromisos en cifras

Donaciones dinerarias (euros)

500	Importe	ODS 12 - 17
20 camas	Destino Hospital de Senegal	

Donaciones de equipos para su reacondicionamiento

102	Equipos donados	ODS 4 - 8 - 17
14.015	Importe	

Inversión Certificación ISO 9001 y 14001 (euros)

2023	8.813€	ODS 12 - 13 - 17
2022	5.025€	

Proyectos Internos

Dirección por objetivos en todas las áreas	ODS 5 - 8
Diálogo con los grupos de interés	13 - 17
Reacondicionamiento de equipos	12
Extensión de vida útil de equipos electrónicos	12
Sensibilización sobre el cambio climático	13
Promoción de una cultura de consumo responsable	13
Acciones RSC	4 - 8 - 12 - 13 - 17

Proyectos Brecha Digital / STEM

Guinea Ecuatorial

150	Equipos donados	ODS 4 - 8 - 17
2	Centros destino	

Formación Senegal

138	Equipos donados	ODS 4 - 8 - 17
8	Centros destino	



Nuestros ODS



El **Pacto Mundial de la ONU** es la iniciativa por la sostenibilidad corporativa más grande del mundo a la que nos adherimos en 2022 y cada año renovamos nuestro compromiso.

Hemos identificado los principales ODS en los que impactamos con nuestra actividad y hemos creado un plan para ampliar nuestro impacto positivo en todos ellos y mitigar los negativos.



Pacto Mundial
Red Española



Además, nuestro objetivo es mejorar también en el ámbito de la educación de calidad y la igualdad de género a través de nuestras **acciones de RSC** que paulatinamente se han integrado en nuestro plan de sostenibilidad tras un proceso exhaustivo de **LOCALIZACIÓN DE LOS ODS** a través de un:

- Análisis Interno
- Diálogo Estructurado con nuestros Grupos de Interés
- Análisis de Materialidad
- Análisis de Impacto de nuestro modelo de negocio



Ver [Carta de adhesión](#)

Roadmap

Queremos ser el socio tecnológico clave en la cadena de valor sostenible de nuestros clientes. Ofrecer productos y servicios de calidad provenientes de la tecnología circular que nos permiten ser rentables y sostenibles a la vez. Tener propósito y ser rentables no solo es posible y deseable, sino que es la única manera de ofrecer una oferta viable y económicamente sostenible en el marco del capitalismo responsable.

Seguimos trabajando por el impacto positivo mejorando también los resultados y los impactos de nuestros clientes.

Para ello nos hemos marcado unos objetivos ambiciosos para los próximos años en materia de sostenibilidad. Es solo el principio de un futuro tecnológico que marca la diferencia en la vida de las personas y en el planeta.

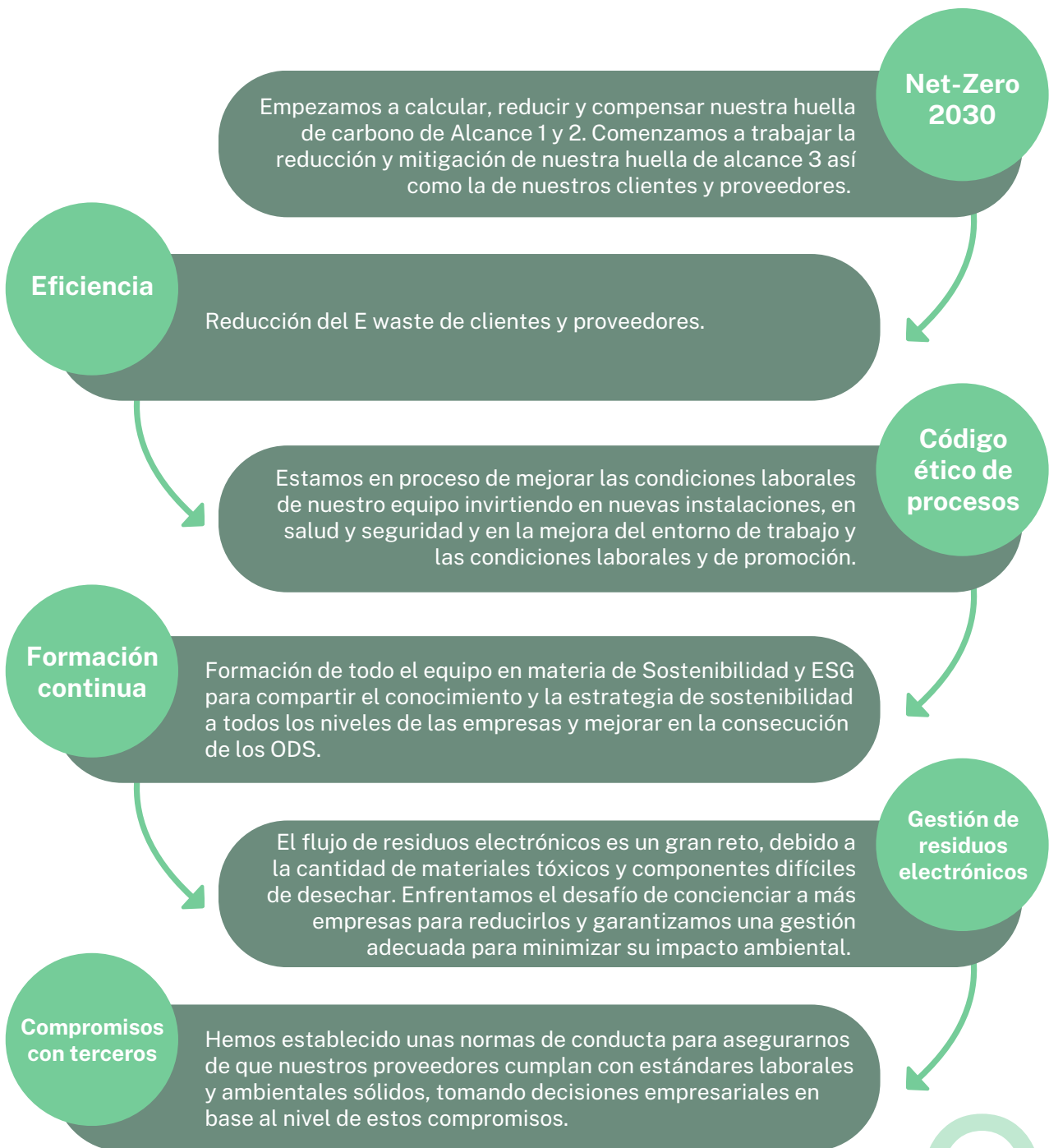



_EL FIN DE LA
CULTURA
DE USAR
Y TIRAR

MercadoIT
Rethink | Reimagine | Retech

www.mercadoit.com